

Väggmontering / Assembling the walls / Wandmontage / Montage des cloisons

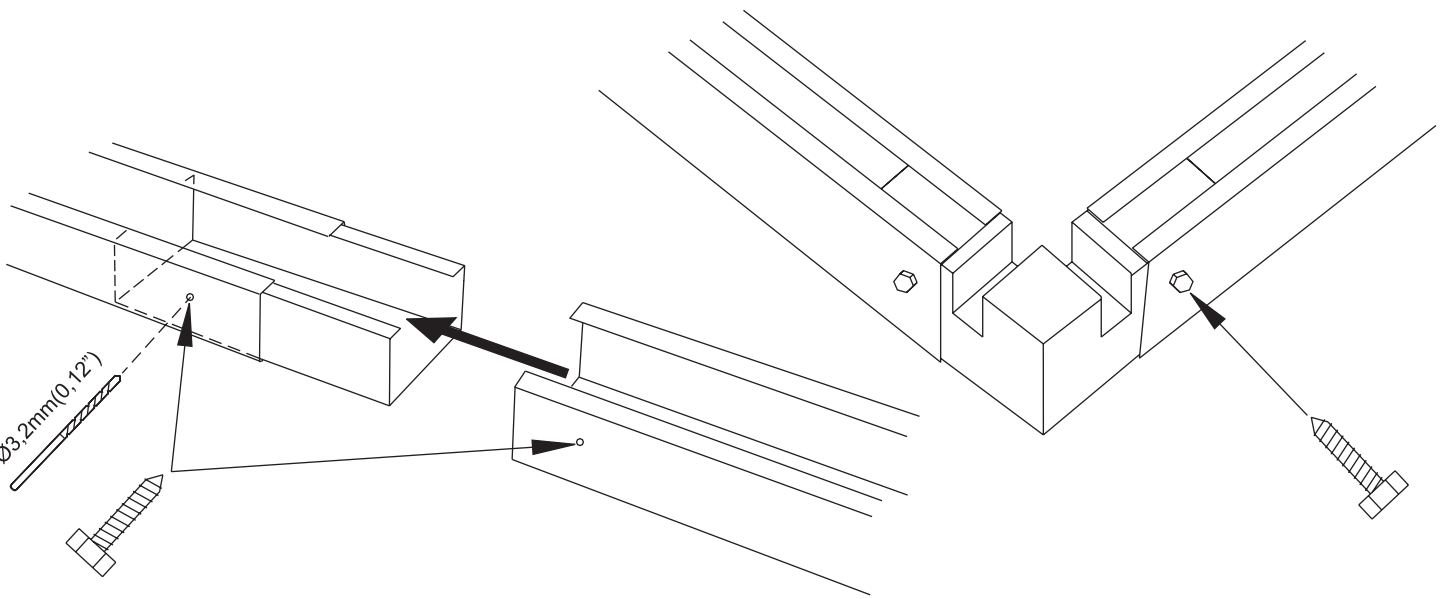
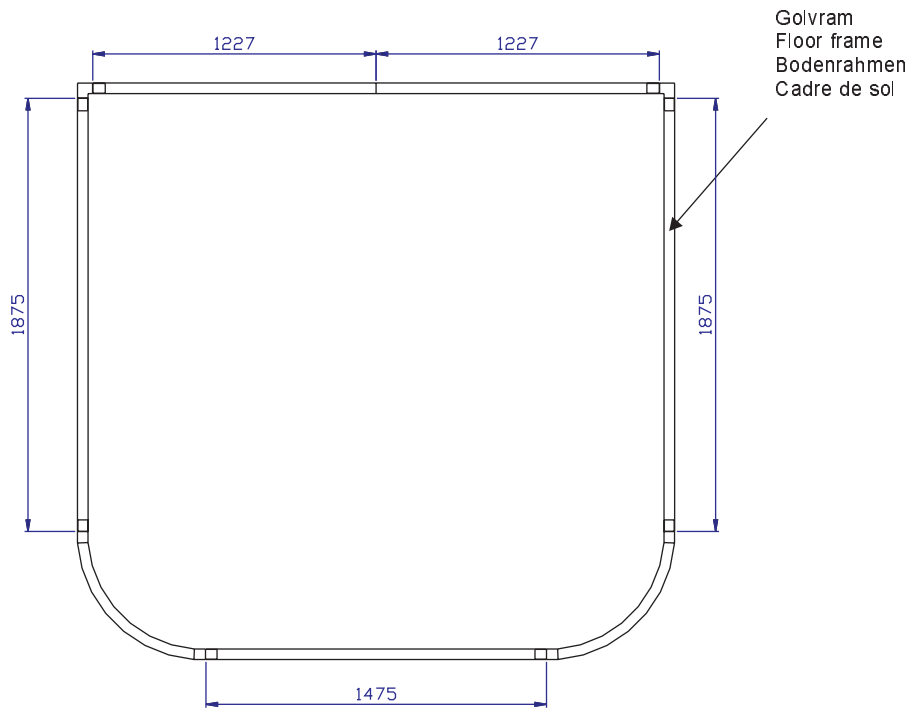

Lägg ut golvramarna. Kontrollera diagonalmått och att ramen ligger plant, använd vattenpass. Är ramen inte plan, justera genom att palla upp på nödvändiga ställen under golvramen. OBS! Det är ett absolut krav att golvramen ligger plant "i våg" för att slutresultatet skall bli perfekt.

Put the floor frames in place and check the diagonal dimensions, corner-to-corner across the frame. Use a spirit level to make sure that the frame is lying perfectly flat. If necessary, insert wedges under any parts of the frame that need lifting. IMPORTANT.- For perfect results it is absolutely essential that the floor frame is horizontal.

Bodenrahmen auslegen. Diagonalmäße prüfen und mit Wasserwaage auf waagrechte Lage kontrollieren. Liegt der Rahmen nicht waagrecht, an den erforderlichen Stellen entsprechend unterlegen. ACHTUNG! Es ist absolut notwendig, daß der Bodenrahmen genau waagrecht liegt, um ein perfektes Endergebnis zu erhalten.

Assemblez le cadre de base. Contrôlez l'exactitude des diagonales et vérifiez à l'aide d'un niveau à bulle qu'il repose bien à plat. Ajustez, si besoin, en plaçant des cales sous le cadre. ATTENTION: Pour obtenir un résultat parfait, il importe que le cadre repose bien horizontalement sur le sol!